

Surmoulage technique de thermostats, séries 49C, 49JE, 9DHT

(P2)

Raccordement de câble chauffant sur cordon d'alimentation, série 9DHT

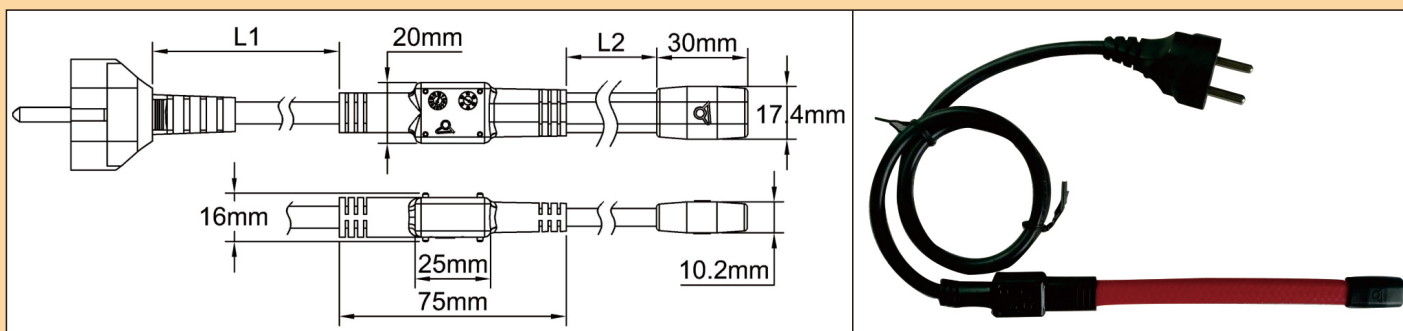

Particularités techniques

L'ensemble est étanche, résiste au gel et à l'immersion, protège le raccordement du cordon électrique sur le câble chauffant. La souplesse du surmoulage est compatible avec celle du câble chauffant.

L'extrémité libre du câble chauffant est aussi recevoir un surmoulage afin de le rendre étanche.

Ce type d'assemblage est économique, mais demande des quantités minimales de mise en fabrication de 500 pièces

L'étude technique de ce produit et le calcul de son prix, ne sont réalisés que sur cahier des charges client, et sont fonction des dimensions du câble chauffant (section, longueur, puissance), et du type, section et longueur du cordon de raccordement.